

MORSETTI DI COLLEGAMENTO CENTRALINA PARCHEGGIO

- MORSETTO BUS B da collegare al morsetto BUS B del display (come da disegno)
- MORSETTO BUS A da collegare al morsetto BUS A del display (come da disegno)
- MORSETTO - GND Già collegato
- MORSETTO + 12Vdc Già collegato
- MORSETTO N. 1 Ingresso positivo 12Vdc per progressione conteggio
- MORSETTO N. 3 Ingresso positivo 12Vdc per digressione conteggio
- MORSETTO N. 6 Uscita relè 12Vdc per eventuale targa LIBERO (come da disegno)
- MORSETTO N. 7 Uscita relè 12Vdc per eventuale targa COMPLETO (come da disegno)
- MORSETTO N. 8 Centrale relè 12Vdc Già collegato

ISTRUZIONI D'USO

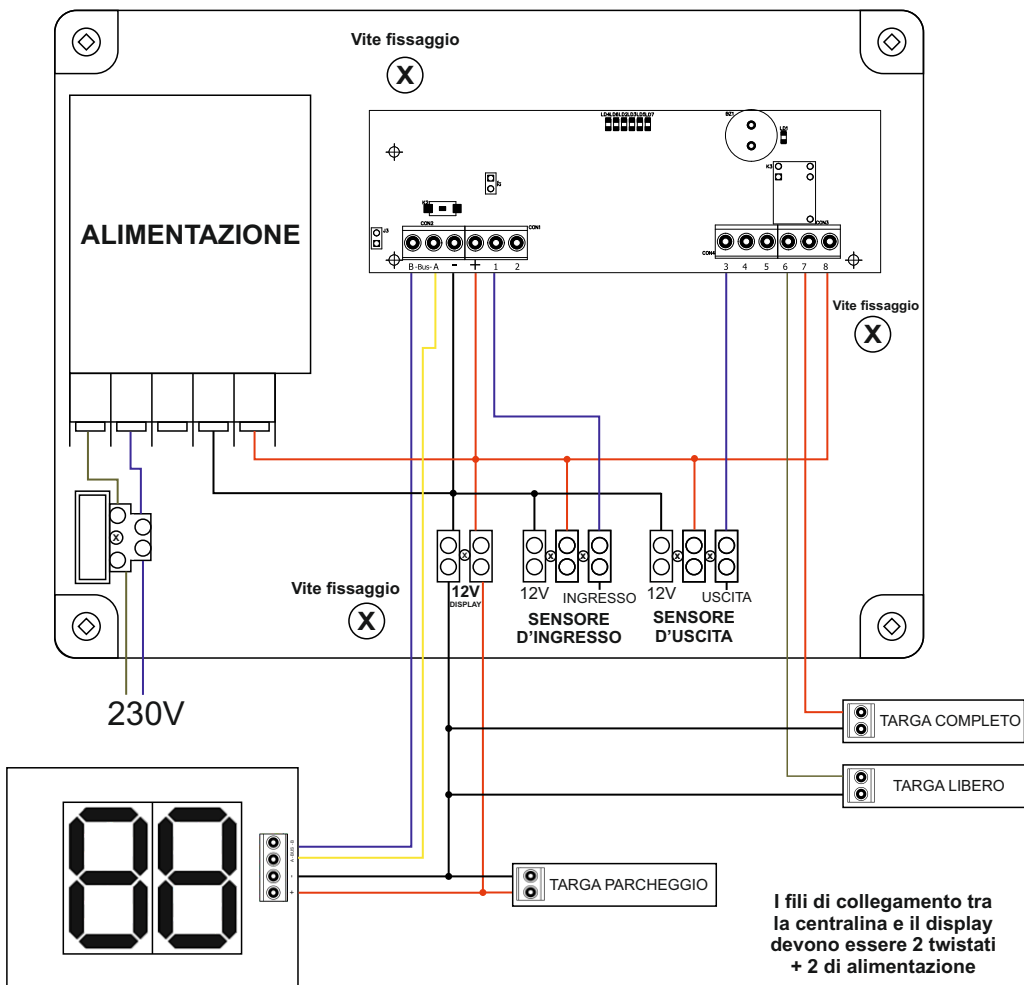

IMPORTANTE: l'installazione dell'apparecchio deve essere effettuata solo da personale specializzato. I collegamenti elettrici ed il loro dimensionamento devono essere eseguiti nel rispetto delle norme vigenti.

N.B. Prima di effettuare i collegamenti togliere l'alimentazione.

KT-CPG60

COD. 22PAR0093



CENTRALE GESTIONE 60 PARCHEGGI



DESCRIZIONE DEL PRODOTTO

Centrale per la gestione dei parcheggi. La centrale è alimentata a 230V con batteria tampone che garantisce il funzionamento anche in assenza di tensione. IP55. Funzionamento tramite accessori di rilevamento come fotocellule o spire magnetiche. Disponibile per la gestione di 60 parcheggi. Il sistema essendo autoalimentato mantiene in memoria lo stato fino all'esaurimento dell'autonomia.

CARATTERISTICHE TECNICHE

- Alimentazione 12Vdc
- Max assorbimento centralina 150mA
- Ingresso per sensore d'entrata
- Ingresso per sensore d'uscita
- Uscita relè a scambio pulito max 1A 12Vdc
- Buzzer di segnalazione
- Programmazione numero di accessi
- Uscita BUS per visualizzazione del numero con display



KROS TECHNIK s.r.l.

Via Maurizio Iaconelli, 16 D

00030 S. Cesareo - ROMA

Assistenza tecnica tel. 06/95595017 - 3473214931

Sito web: www.krostechnik.it E-mail: info@krostechnik.it